

НОЖЕВАЯ ШИБЕРНАЯ ЗАДВИЖКА ТИП MV



Однонаправленная ножевая шиберная задвижка для жидкостей, сыпучих материалов способных течь и суспензий до 5%.

ТЕХНИЧЕСКИЕ ДАННЫЕ

Номинальный Диаметр:	DN50 - DN1200
Габаритная ширина:	Заводской стандарт
Отверстия Фланцев:	EN 1092 PN 10 EN 1092 PN 16 ANSI B 16.5 Class 150 JIS B2238 10 K BS 10 Tabelle D DIN EN 19
Маркировка:	DIN EN 19
Контроль герметичности:	ISO 5208, класс A ТААPI TIS 405-8, MSS SP-81
Температурный диапазон:	макс. 300°C (в зависимости от давления, среды и материала)
Приводы:	маховик, трещеточный ключ, коническая зубчатая передача, пневмоцилиндр, электромотор, гидроцилиндр
Рабочее давление:	DN 50 – DN 125: 16 бар DN 150 – DN 300: 10 бар DN 350 – DN 600: 6 бар DN 700 – DN 1000: 4 бар

ХАРАКТЕРИСТИКИ

- Салник TwinPack™ обеспечивает высокую надежность
- Простая замена уплотнения при фиксирующей
- Легкость в обслуживании
- Может быть разобрана возможность вторичной переработки

ПРИМЕНЕНИЕ

- Шлам, порошок, гранулы и другие твердые среды
- Пульпа, переработанная пульпа
- Сточные воды
- Пищевая промышленность
- Пивоваренная промышленность и производство напитков

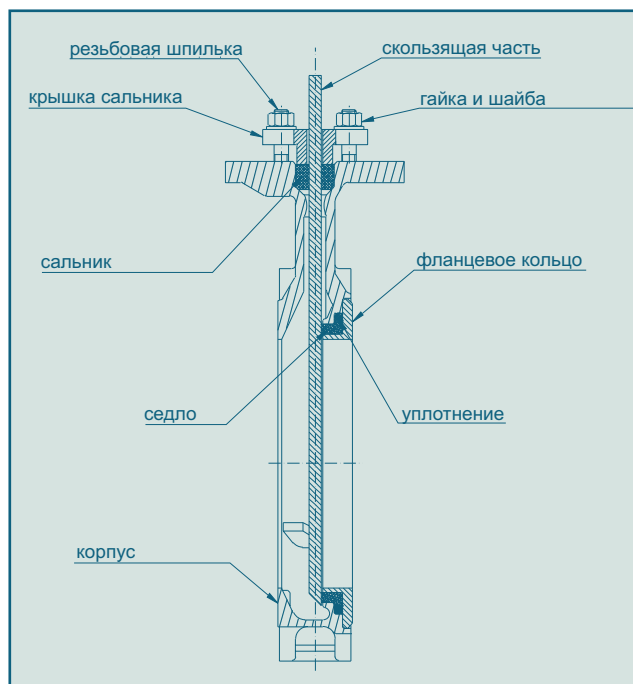

НОЖЕВАЯ ШИБЕРНАЯ ЗАДВИЖКА ТИП MV

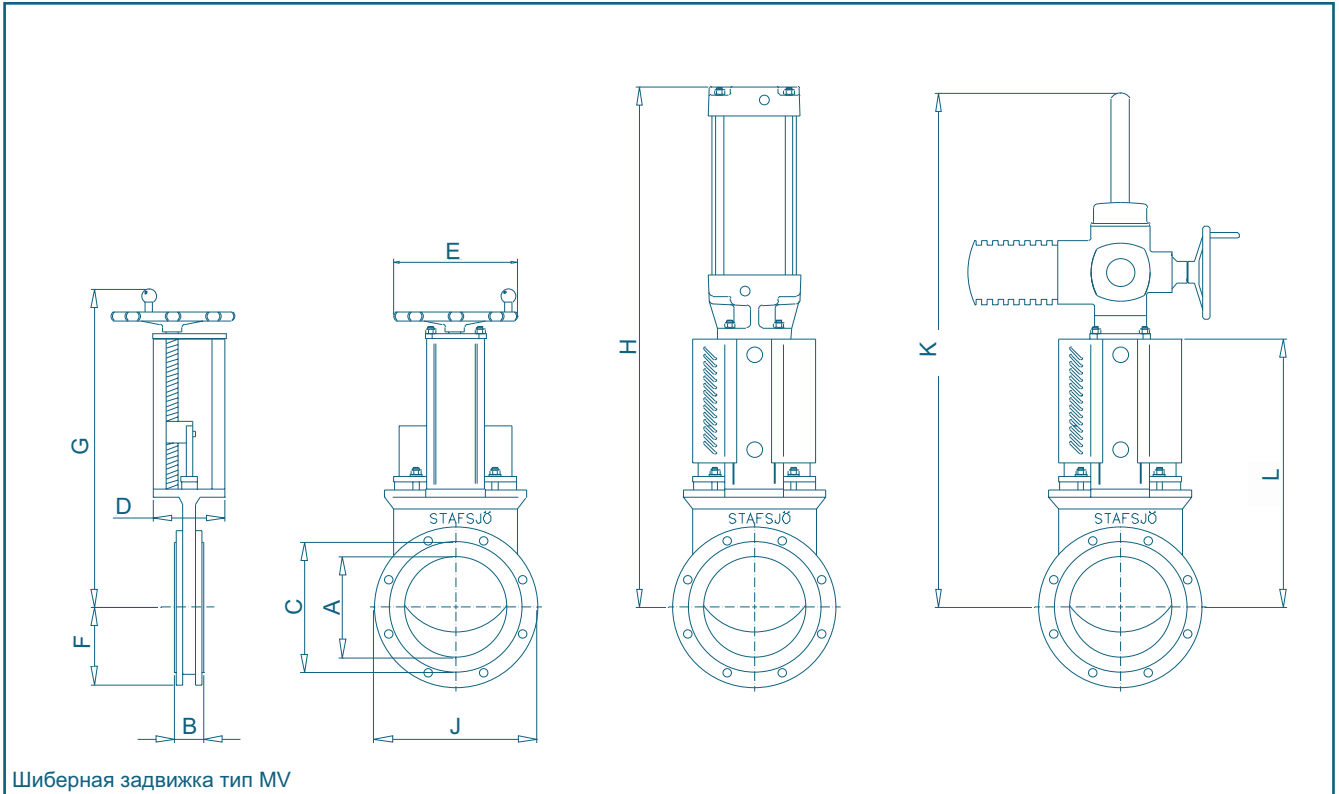

DN [мм]	Размер [дюйм]	Габариты [мм]											маховик	
		A	B	C	D	E	F	G	H	J	K	L	Подвод воздуха	Вес [кг]
50	2	52	41	91	80	200	56	360	475	116	620	230	1/4"	7
65	2½	64	41	107	80	200	65	380	495	130	650	250	1/4"	7
80	3	79	51	124	80	200	88	405	545	135	690	275	1/4"	8
100	4	103	51	154	80	200	102	453	593	155	765	323	1/4"	10
125	5	128	56	179	80	250	116	495	685	178	830	365	1/4"	13
150	6	153	60	204	80	250	130	550	740	205	910	420	1/4"	15
200	8	202	60	267	145	315	160	694	1017	268	1115	555	1/2"	31
250	10	250	69	320	145	315	192	779	1102	320	1250	640	1/2"	40
300	12	302	78	374	145	315	230	879	1252	375	1400	740	1/2"	55
350	14	332	78	419	175	400	210	993	1415	420	1550	820	1/2"	90
400	16	380	89	479	175	400	245	1083	1555	490	1690	910	1/2"	120
450	18	428	89	535	200	520	280	1180	1680	560	1820	990	1/2"	180
500	20	470	114	580	250	520	313	1315	1865	625	2010	1127	1/2"	245
600	24	560	114	680	260	635	370	1540	2355	740	2340	1352	1"	340
700	28	665	118	800	310	635	390	1750	2513	865	2650	1565	1"	460
750	30	710	118	860	305	635	490	1880	2900	930	2830	1635	1"	700
800	32	760	118	900	310	635	490	1970	3030	985	2970	1780	-	540
900	36	855	118	1010	320	635	580	2220	3380	1160	3340	1985	-	900
1000	40	950	150	1110	320	635	640	2400	3670	1280	3630	2215	-	1500

Привод EM поворачается на 45° for DN50 -150

Возможны технические изменения

ФЛАНЦЕВЫЕ ОТВЕРСТИЯ MV

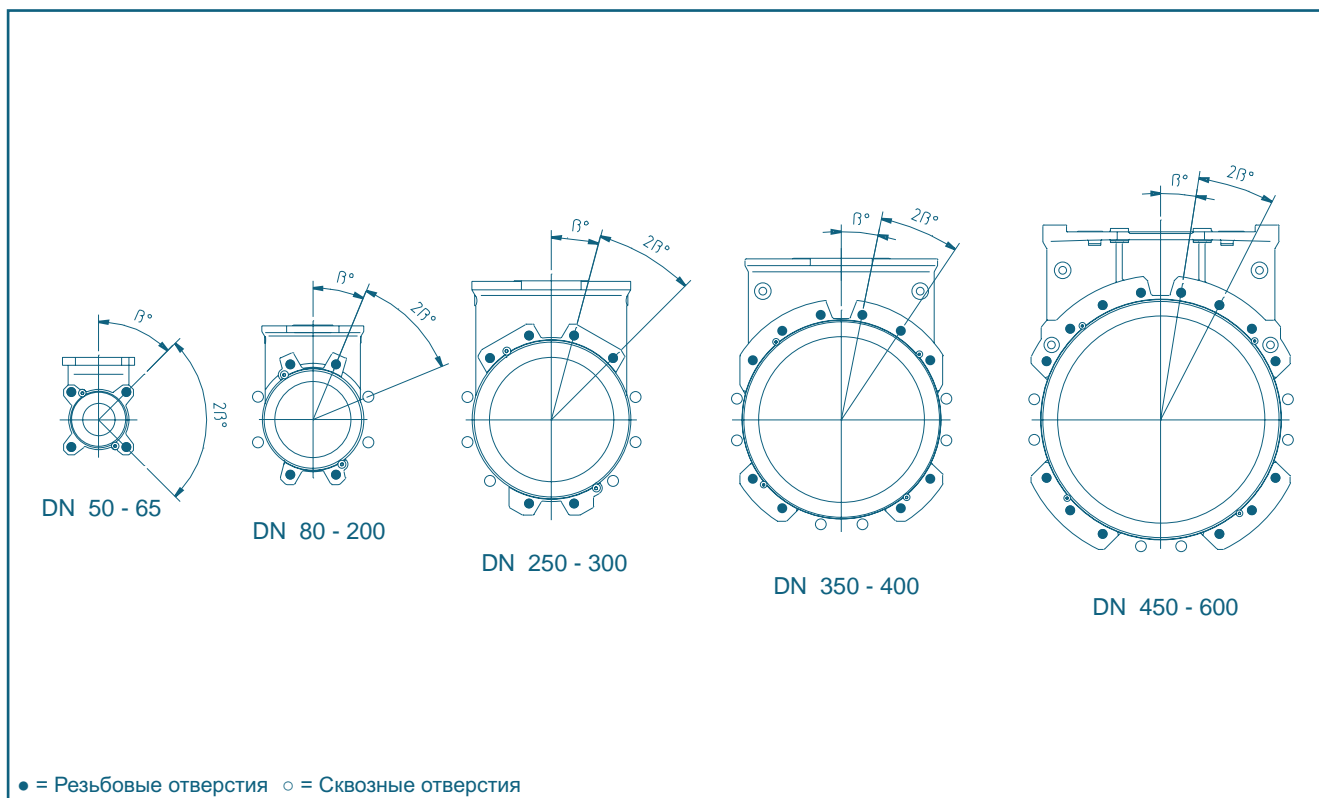

Размер DN [mm]	50	65	80	100	125	150	200	250	300	350	400	450	500	600
Наружный диаметр фланца [mm]	165	185	200	220	250	285	340	395	445	505	565	615	670	780
Диаметр окружностей под болты [mm]	125	145	160	180	210	240	295	350	400	460	515	565	620	725
Габаритная ширина [mm]	41	41	51	51	54	60	60	69	78	78	89	89	114	114
Кол-во сквозных отверстий [○]	-	-	4	4	4	4	4	6	6	6	6	6	6	6
Кол-во резьбовых отверстий [●]	4	4	4	4	4	4	4	6	6	10	10	14	14	14
Размер болтов	M16	M16	M16	M16	M16	M20	M20	M20	M20	M20	M24	M24	M24	M27
β°	45	45	22,5	22,5	22,5	22,5	22,5	15	15	11,25	11,25	9	9	9
Длина болтов *	8**	8**	12	12	12	14	13	17	20	19	22	22	27	27

* Прибавите к значениям в таблице толщину фланцев трубы, шайб и приблизительно толщину прокладку

Возможны технические изменения

** Винты со стороны седла должны быть длиннее на 3 мм

НОЖЕВАЯ ШИБЕРНАЯ ЗАДВИЖКА ТИП MV

СПЕЦИФИКАЦИЯ МАТЕРИАЛА И ПЕРЕЧЕНЬ

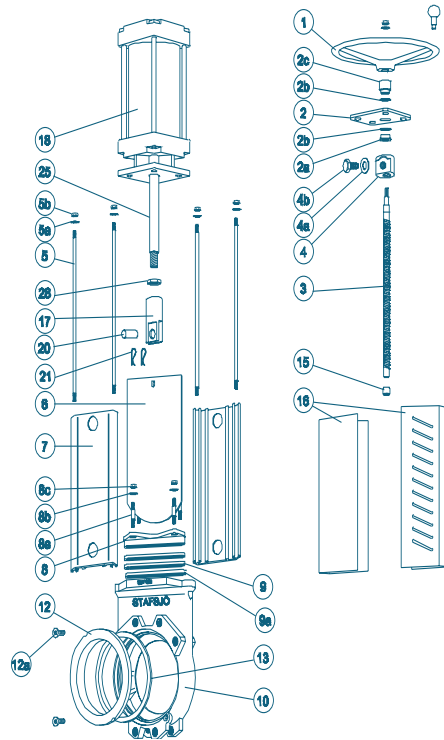

Перечень деталей для DN 50-800 (Моноблочный корпус задвижки)

Поз.	Обозначение	Материал	№ материала	ASTM	Поз.	Обозначение	Материал	№ материала	ASTM
1	Маховик				8b	Шайба			
	Алюминий	AlSi9Cu3(Fe)				Нерж. сталь	X5CrNi18 M 10	1.4301	
	DN >300 Чугун	GG 20	0.6020	A48No30B	8c	Гайка			
						A2; Цинк	X5CrNi18 M 10	1.4301	
2	Хамут				9	Салник *			
	Нерж. сталь	X5CrNi18 M 10	1.4301			TwinPack™			
2a	Подшипник				9a	Нижняя часть сальника			
	Латунь	CuZn39Pb3		C 36000		Пластик, DN500-800			
2b	Скользаящая шайба				10	Корпус			
	ПОМ					Нерж. Сталь			
2c	Подшипник				12	Фиксирующее кольцо			
	Латунь	CuZn39Pb3		C 36000		Нерж. Сталь			
3	Стержень				12a	Стапорный винт			
	Нерж. сталь	X6Cr17	1.4016			Нерж. сталь	X5CrNi18 M 10	1.4301	
	DN> 250	X12CrMoS17	1.4104		13	Седло *			
4	Гайка стержня					EPDM			
	Латунь	CuZn39Pb3		C 36000	15	Втулка			
4a	Шайба					Пористая бронза			
	Нерж. сталь	X5CrNi18 M 10	1.4301		16	Защитный кожух, не для HW			
4b	Винт					Нерж. сталь	X5CrNi18 M 10	1.4301	
	Нерж. Сталь	X5CrNi18 M 10	1.4301		17	Скоба			
5	Стяжка					Нерж. сталь	X10CrNiS18-9	1.4305	
	Нерж. Сталь	X5CrNi18 M 10	1.4301		18	Цилиндр			
5a	Шайба					См. Спецификацию			
	Нерж. сталь	X5CrNi18 M 10	1.4301		20	Штнфт			
5b	Гайка					Нерж. сталь	X10CrNiS18-9	1.4305	
	Нерж. Сталь	X5CrNi18 M 10	1.4301		21	Шплинт			
6	Затвор					Нерж. сталь			
	Нерж. сталь	X5CrNi18 M 10	1.4601		25	Поршневой шток			
7	Брус					Нерж. сталь	X12CrMoS17	1.4104	
	Алюминий	AlMgSi0,5		AA 6063	28	Контргайка			
8	Салник					Нерж. сталь	X10CrNiS18-9	1.4305	
	Чугун								
8a	Резьбовая шпилька								
	A2, цинк	X5CrNi18 M 10	1.4301						

* Рекомендуемые запасные части

Возможны Технические изменения

www.ebro-armaturen.com
post@ebro-armaturen.com

03.2009 1.5 BM